



Barletta

**NICHT
VERGESSEN**

Acopino Pflegeset
„Starter-Paket“ für Ihren
Kaffeevollautomaten

1x Premium Entkalker, 1x Wasser-
filter und 1x Microfasertuch.
Auch einzeln erhältlich.



www.acopino.de



BEDIENUNGSANLEITUNG



Inhaltsverzeichnis

1.Wichtige Sicherheitshinweise.....	3
1.1Bewahren Sie diese Hinweise auf.....	3
2.Transport und Verpackung.....	4
2.1Vorgehensweise bei einer Retoure.....	4
3.Einführung.....	5
3.1Teilebeschreibung.....	5
3.2Technische Daten.....	6
4.Vor der ersten Benutzung.....	6
5.Sicherheitshinweise.....	7
Halten Sie Kinder vom Gerät fern!.....	8
5.1Aufstellort.....	9
5.2Reinigung.....	9
5.3Reparatur und Wartung.....	9
5.4Stromversorgung.....	10
6.Inbetriebnahme.....	11
6.1Vorbereitung der Maschine.....	11
6.2Zubereitung und Einstellung.....	12
7.Kaffeefunktionen.....	12
7.1Espresso.....	12
7.2Ristretto.....	13
7.3Long Espresso.....	13
7.4Americano.....	14
7.5Cappuccino.....	14
7.6Latte.....	15
7.7Flat White.....	15
7.8Cortado.....	16
7.9Doppelter Espresso.....	16
7.10Doppelter Cappuccino.....	17
7.11Doppelter Latte.....	17
7.12Doppelter Flat White.....	18
7.13Doppelter Café Macchiato.....	18
7.14Milchkaffee.....	19
7.15Café Macchiato.....	19
7.16Latte Macchiato.....	20
7.17Heißwasser.....	20
7.18Heißer Milchschaum.....	21
7.19Heiße Milch.....	21
8.Kaffee brühen mit gemahlenem Kaffee.....	22
9.Benutzereinstellungen personalisieren.....	23
9.1Benutzer anlegen.....	23



9.2Getränke auswählen.....	24
9.3Getränkeinstellungen anpassen	25
9.3.1Kaffeegetränke	25
9.3.2Kaffee-Milch-Mischgetränke.....	26
10.Rezeptbuch.....	27
11.Reinigung und Wartung.....	27
11.1Manuelle Reinigungsfunktion	27
11.2Wartung Brüheinheit.....	29
11.3Wartung Milchaufschäumer	29
11.4Tägliche Wartung.....	30
12.Abschaltfunktion.....	30
13.Einstellungsmenü	30
13.1Automatische Selbstreinigung.....	31
13.2Spracheinstellungen	31
13.3Warnmeldung für Abfallbehälter einstellen.....	32
13.4Wasserhärte einstellen	32
13.5Getränkeinstellungen.....	33
13.6Abschalt-Timer.....	33
13.7Zurücksetzen auf Werkseinstellung	34
13.8Tassenzähler	34
13.9Ton.....	34
14.Einstellung des Mahlgrades	35
15.Warnhinweise	36
16.Hauptfunktionen im Überblick.....	37
17.Verhalten bei Fehlfunktionen.....	38



1. Wichtige Sicherheitshinweise

Bei der Verwendung elektrischer Geräte sollten grundlegende Sicherheitsmaßnahmen einschließlich der folgenden immer befolgt werden:

1. Bitte lesen und bewahren Sie diese Produkthanleitung vor dem Gebrauch sorgfältig auf.
2. Stellen Sie die Maschine auf einer glatten, trockenen, belüfteten Fläche und außerhalb der Reichweite von Kindern auf.
3. Machen Sie sich vor der Verwendung dieses Produkts mit der Stromversorgung und dem Stecker vertraut, schließen Sie die Stromversorgung ordnungsgemäß an.
4. Sollten Sie Beschädigungen am Netzkabel feststellen, es defekt sein oder anderweitig beschädigt, verwenden Sie die Acopino Barletta nicht. Das Netzkabel muss von einer autorisierten Person bzw. Werkstatt ausgetauscht werden.
5. Verwenden Sie diese Maschine **niemals** ohne Wasser und Strom.
6. Die Acopino Barletta ist **nicht** zur Verwendung im Freien geeignet.
7. Platzieren Sie das Gerät nicht auf oder in der Nähe von elektrischen oder gasbetriebenen Heizstellen (Ofen, Herd), um das Schmelzen oder Beschädigungen der Oberfläche zu verhindern.
8. Die Umgebungstemperatur sollte nie unter 0 ° C liegen. Frost kann die Maschine beschädigen.
9. Betreiben Sie die Maschine in einem Temperaturbereich zwischen 10 ° C und 45 ° C.
10. Füllen Sie **nie** mehr als 30 ° C heißes Wasser in den Tank! Heißes Wasser beschädigt die Maschine.
11. Richten Sie die heißen Wasser-/Dampfdüsen niemals auf Hände, Personen oder andere Gegenstände. Berühren Sie Metallrohre nicht direkt, wenn Sie sie verwenden.
12. Schützen Sie die Maschine vor Feuchtigkeit und reinigen Sie das Gehäuse nicht mit einem nassen Lappen. Bei Kontakt mit Wasser kann es zu einem Stromschlag oder einem Kurzschluss kommen.
13. Bitte nehmen Sie keine technischen Änderungen an der Acopino Barletta vor, da dies zu ernsthaften Schäden führen kann. Für die Folgen einer unbefugten Änderung der Maschine kann unser Unternehmen nicht verantwortlich gemacht werden.
14. Entfernen und reinigen Sie die Brühgruppe erst, nachdem die Stromversorgung ausgeschaltet wurde und sich das Gerät abgekühlt hat.
15. Sollte das Produkt oder Netzkabel beschädigt sein, verwenden Sie es bitte nicht weiter und schicken Sie es umgehend zur professionellen Wartung und Reparatur in eine autorisierte Werkstatt ein.
16. **ACHTUNG:** dieses Gerät sollte aus Sicherheitsgründen nicht von körperlich, emotional oder geistig beeinträchtigten bzw. unerfahren und sachunkundigen Personen (einschließlich Kindern) benutzt werden. Es sei denn, sie wurden von einer Betreuungsperson zur sachgemäßen Verwendung angeleitet. Kinder sollten beaufsichtigt werden, um sicherzustellen, dass sie nicht mit dem Gerät spielen.
17. Bitte achten Sie darauf, dass kein Wasser in das Innere der Maschine und an die elektronischen Komponenten gelangt, da dies zu einer Kurzschlussgefahr führen kann.
18. Wenn die Acopino Barletta gereinigt oder für eine längere Zeit nicht verwendet wird, schalten Sie sie aus und ziehen Sie den Netzstecker ab.
19. Entfernen Sie das verbleibende Wasser aus dem Dampfrohr, um eine Verschmutzung zu vermeiden.

1.1 Bewahren Sie diese Hinweise auf

- A) Ein kurzes Anschlusskabel verringert das Unfallrisiko.
- B) Verlängerungskabel können benutzt werden, wenn die entsprechenden Sicherheitsbestimmungen eingehalten werden.
- C) Wenn ein Verlängerungskabel verwendet wird:



- (1) die zugelassene Spannung des Verlängerungskabels sollte mindestens genauso groß sein wie die Spannung des Geräts;
- (2) das Gerät ist geerdet, also sollte das Kabel dreiadrig mit Schutzleiter sein.

2. Transport und Verpackung



Das Gerät ist für den Hausgebrauch konzipiert oder für:

- Personalküchen in Geschäften, Büros und anderen Arbeitsumfeldern
- Hotels, Motels und andere Umgebungen mit Wohnungscharakter

Bitte überprüfen Sie die gelieferte Ware umgehend auf Vollständigkeit und Unversehrtheit.

Im zweiten Schritt prüfen Sie das Gerät auf Funktion.

Sollten Mängel festgestellt werden oder Sie sich unsicher sein, ob ein Mangel vorliegt, setzen Sie sich bitte umgehend mit uns in Verbindung. In diesem Fall muss das Gerät sofort vom Netz getrennt werden und darf bis zur Klärung nicht benutzt werden. Eine Weiternutzung des Gerätes kann unter diesen Umständen weitere Schäden am Gerät verursachen oder eine Gefahr für Leib und Leben darstellen!

Jedes Gerät wird von uns direkt vor dem Versand auf Funktion und Unversehrtheit geprüft. Aus diesem Grund ist ein Fehler bei einer Erstinbetriebnahme mit höchster Wahrscheinlichkeit auf einen Transportschaden zurückzuführen. Für eine eventuelle Rücksendung empfehlen wir, die Originalverpackung aufzubewahren.

2.1 Vorgehensweise bei einer Retoure



- 1
- vor dem Verpacken Gerät reinigen
 - unbedingt Kaffeebohnen, Kaffeesatz entfernen
 - Wasserbehälter und Abtropfschale leeren und trocknen

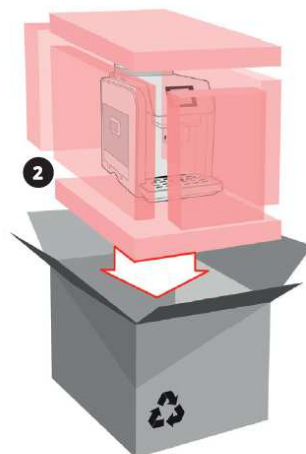

- 2
- im Originalkarton oder in einem ausreichend großen und stabilen Karton verpacken
 - alle 6 Seiten müssen gut ausgepolstert sein



- 3
- Karton gut verschließen
 - Retourschein gut lesbar oben auf den Karton kleben



3. Einführung

3.1 Teilebeschreibung

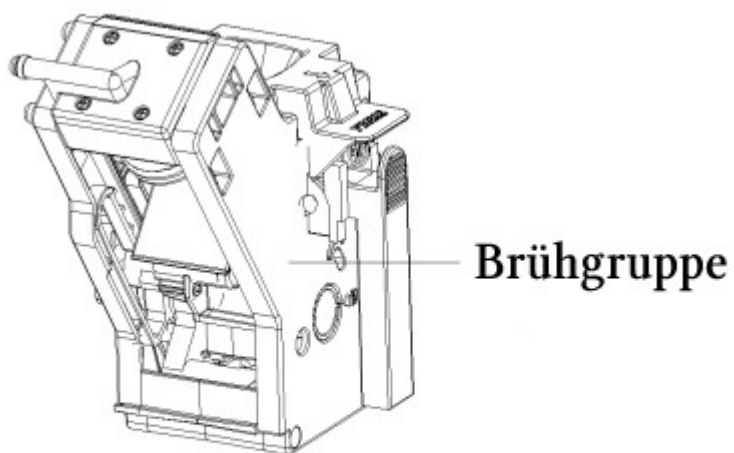
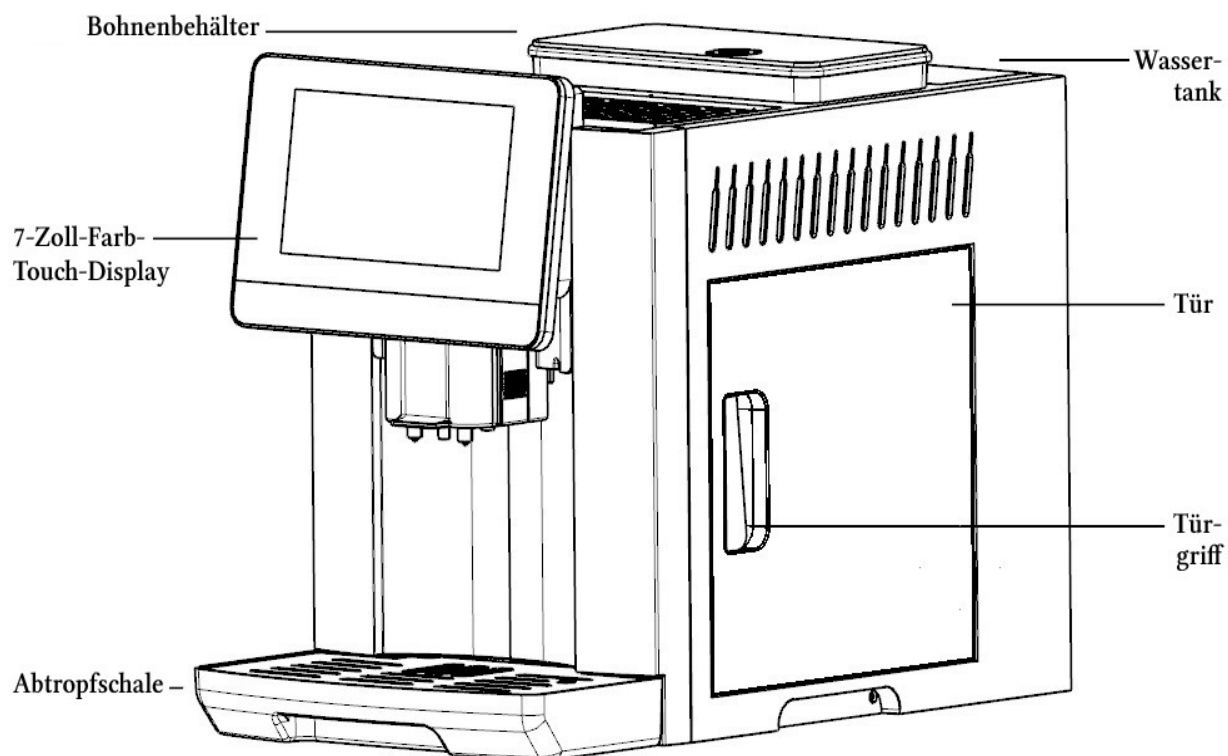



3.2 Technische Daten

Betriebsspannung:	220-240 V AC 50-60 Hz
Leistung:	1200-1500W
Abmessungen (B*H*T):	240*345*445mm
Gewicht:	11 kg
Kaffeesatzbehälter:	8 Stück
Netzkabel:	0,9 m
Temperaturkontrolle:	Digital
Kaffeepulvermenge:	7-12 g
Kaffeemahlgrad:	Mehrstufig einstellbar
Wassertankvolumen:	1,8 L
Kaffeebohnenbehälter Kapazität:	250 g
Dampf / Heißwasser:	75°C-95°C
Höhenverstellung Kaffeeausgabe:	75-145 mm
Überhitzungsschutz:	Zweifache Sicherung: Schmelzsicherung und Temp. Sensor
Druck:	19bar

4. Vor der ersten Benutzung

Für die Sicherheit von Ihnen und anderen lesen Sie bitte zuerst die Bedienungsanleitung. Die Verpackung der Acopino Barletta ist für den optimalen Schutz der Maschine konzipiert. Wir empfehlen daher, die Originalverpackung für den zukünftigen Transport aufzubewahren, um eventuelle Transportschäden zu vermeiden.

1. Nehmen Sie die Kaffeemaschine aus der Box und stellen Sie sie auf einen glatten Tisch.
2. Stellen Sie die abnehmbare Abtropfschale an die gewünschte Position der Barletta.
3. Füllen Sie nun Wasser in den Wassertank, wobei die Wassermenge nicht höher sein darf als die maximale Füllmenge und nicht niedriger als der Mindestwert.
4. Bohnen in den Bohnenbehälter geben. Für die Erstbefüllung mindestens 30 g Kaffeebohnen. Hinweis: Bitte ausschließlich Kaffeebohnen in den Bohnenbehälter füllen, sonst kann es zu Produktschäden kommen. Achten Sie besonders darauf, keine Flüssigkeit und kein Pulver hinzuzufügen.
5. Stecken Sie die nun den Netzstecker ein. Stellen Sie sicher, dass die im Haus anliegende Spannung mit der Betriebsspannung des Gerätes übereinstimmt.



5. Sicherheitshinweise

Gefahr!



Die Maschine ist ein elektrisches Gerät. Bei Kontakt mit Wasser besteht die Gefahr von Kurzschluss oder Stromschlag. Dampf und heißes Wasser können Benutzer verbrühen.

Richten Sie nie Dampf oder heißes Wasser auf sich oder andere. Vermeiden Sie die direkte Berührung von Dampf oder heißem Wasser mit den Händen. Nehmen Sie keine technischen Änderungen an der Maschine vor. Ziehen Sie den Netzstecker, wenn die Maschine nicht gebraucht oder gereinigt wird. Lassen Sie das Gerät abkühlen, bevor Sie Teile zum Reinigen herausnehmen wollen. Verwenden Sie die Maschine zu keinem anderen als dem ihr bestimmten Zweck. Bedienen Sie das Gerät genau nach Bedienungsanleitung.



Berühren Sie nicht die heiße Dampf/Heißwasser-Düse



Achtung

Bitte achten Sie darauf, dass keine Unreinheiten wie z.B. Sand oder Steine, die sich in den Kaffeebohnen befinden könnten, in das Mahlwerk gelangen. Sollten doch Verunreinigungen in die Mühle geraten, hören Sie ungewöhnlich laute Geräusche und die Maschine wird automatisch nach 20 Sekunden stoppen. Wenn die Mühle durch Verunreinigungen blockiert, versuchen Sie nicht, diese selbst zu entfernen. Wenden Sie sich an einen autorisierten Händler oder an eine Fachwerkstatt.



Achtung

Verwenden Sie die Maschine nicht, wenn das Netzkabel defekt ist. Ist das Netzkabel beschädigt, muss es durch den Hersteller oder eine autorisierte Person bzw. Werkstatt ersetzt werden. Legen Sie das Kabel nicht um Ecken, über scharfe Kanten oder heiße Oberflächen und halten Sie es fern von Öl. Verwenden Sie das Kabel nicht, um die Maschine zu tragen oder zu ziehen. Ziehen Sie den Stecker nicht am Kabel aus der Steckdose. Berühren Sie den Stecker nicht mit nassen Händen. Stellen Sie sicher, dass das Kabel nicht frei herumhängt.



5.1.1 Halten Sie Kinder vom Gerät fern!



Gefahr!

Kinder sind sich der Gefahr, die von elektrischen Geräten ausgeht, nicht bewusst. Kinder sollten nicht unbeaufsichtigt mit der Maschine alleingelassen werden.





5.2 Aufstellort

Stellen Sie die Maschine auf eine ebene Fläche und stellen Sie sicher, dass sie für Kinder oder Haustiere nicht erreichbar ist, um Verletzungen zu vermeiden. Die Maschine kann in einem Temperaturbereich von 10°C bis 45°C einwandfrei arbeiten. Stellen Sie die Maschine nicht in der Nähe von Feuer oder heißen Flächen auf.

Empfehlungen des Herstellers

Benutzen Sie die Maschine in einer sauberen Umgebung. Stellen Sie die Maschine auf eine flache und horizontale Oberfläche. Lassen Sie einen Abstand von mindestens 10cm zwischen Wand und Maschine.

Achtung

Die Aufstellfläche muss wasserfest sein. Das bedeutet, dass ein Wasseraustritt an der Maschine keinen Schaden am Untergrund verursachen kann.

Vermeiden Sie die Aufstellung auf Arbeitsplattenfugen.

Vorgehensweise bei Wasseraustritt:

1. Sofort Gerät von Netz nehmen, nicht mehr benutzen
2. Wasser entfernen
3. Kundenservice kontaktieren

Bei Folgeschäden durch Nichteinhaltung dieser Hinweise übernimmt der Verkäufer keine Haftung!

5.3 Reinigung

Vor der Reinigung stellen Sie sicher, dass alle Schalter aus sind und die Kaffeemaschine vom Strom getrennt ist. Dann warten Sie bis die Maschine ausgekühlt ist, bevor Sie sie reinigen. Tauchen Sie die Maschine nie vollständig unter Wasser.

5.4 Reparatur und Wartung

Trennen Sie die Maschine vom Strom, wenn sie umgestürzt oder heruntergefallen ist. Bedienen Sie die Maschine nicht, wenn das Kabel oder die Maschine auf andere Weise beschädigt ist. Der Hersteller übernimmt keine Haftung für unsachgemäße oder durch nicht autorisierte Personen ausgeführte Reparaturen.



Im Falle eines Feuers, verwenden Sie einen CO₂ Feuerlöscher. Verwenden Sie keine Wasser- oder Trockenpulverlöscher!



Maschine nicht in Wasser oder andere Flüssigkeiten tauchen!



Benutzen Sie einen CO₂-Feuerlöscher!



Elektrischer Strom kann tödlich sein! Seien Sie jederzeit vorsichtig. Tauchen Sie die Maschine oder den Stecker nie in Wasser oder andere Flüssigkeiten!

5.5 Stromversorgung

Verbinden Sie das Netzkabel nur mit Wechselstrom-Schutzkontakt-Steckdosen (Schuko). Stellen Sie sicher, dass die im Haus anliegende Spannung mit der Betriebsspannung des Gerätes übereinstimmt. Benutzen Sie keine defekten Stecker oder Kabel.



Nur für Schuko-Steckdosen!



6. Inbetriebnahme

6.1 Vorbereitung der Maschine



Starten Sie die Maschine nie, ohne vorher Kaffee und Wasser eingefüllt zu haben.



Achtung! Benutzen Sie nur reines Wasser. Füllen Sie keine anderen Flüssigkeiten ein. Um die Lebensdauer Ihrer Kaffeemaschine zu erhalten, mischen Sie die Kaffeebohnen nicht mit anderen Substanzen (z. B. Zucker o. ä.) Dies kann nur Beschädigung des Mahlwerks führen. Solche Schäden werden nicht von der Gewährleistung abgedeckt.

1. Wichtig! Lesen Sie die komplette Bedienungsanleitung vor Inbetriebnahme und Benutzung des Gerätes. Fehlfunktionen oder Mängel, die auf unsachgemäße Bedienung oder Verwendung, wie in der Bedienungsanleitung beschrieben, zurückzuführen sind, unterliegen nicht der Mängelhaftung.
2. Öffnen Sie den Kaffeebohnenbehälter und befüllen diesen mit Kaffeebohnen (max. 250g).
3. Nehmen Sie den Wassertank ab und füllen diesen zu $\frac{3}{4}$ mit frischem Wasser. Setzen Sie den Tank wieder ein, bis er einrastet.
4. Stellen Sie die Stromverbindung her, indem Sie den Netzstecker in die Steckdose stecken.
5. Berühren Sie das Display zweimal und die Maschine startet den Aufheiz- und Selbstreinigungsprozess. Wenn die Maschine betriebsbereit ist, wechselt das Display automatisch in das Startmenü.

Bitte bedienen Sie die Maschine während dieses Vorgangs nicht!

Startvorgang





6.2 Zubereitung und Einstellung

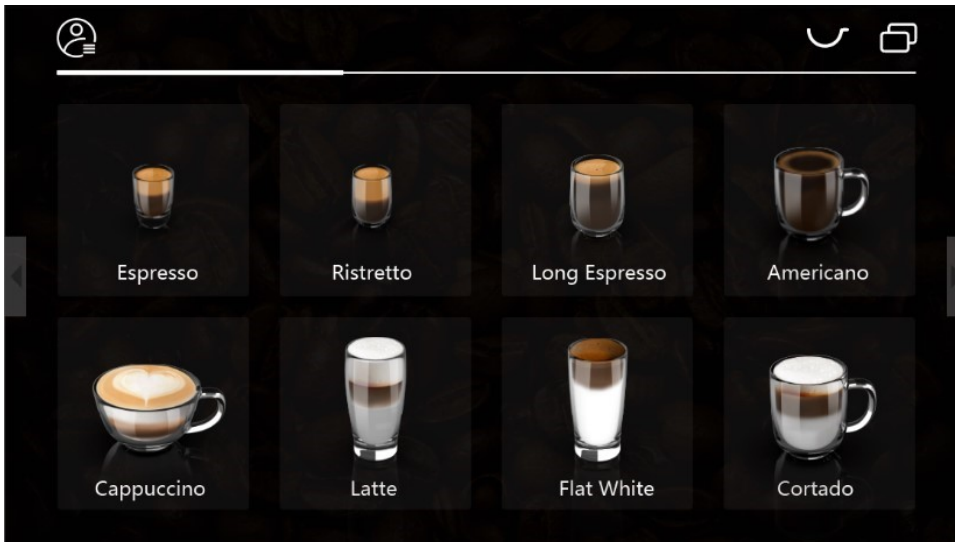

Startmenü. Mit den Pfeiltasten am linken und rechten Bildschirmrand navigieren Sie durch alle verfügbaren Getränkefunktionen und können diese direkt anwählen und zubereiten.

7. Kaffeefunktionen

7.1 Espresso



Symbol drücken, um Espresso zu brühen. Wenn Sie das Symbol drücken, können Sie den Brühvorgang jederzeit zu stoppen.

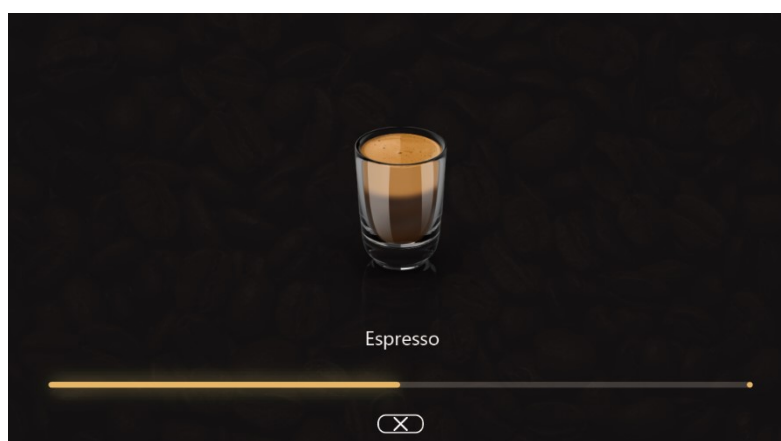

WARNUNG: Die Brüheinheit kehrt nach dem Kaffeebrühen automatisch in die ursprüngliche Position zurück, bitte bedienen Sie die Maschine nicht, bis der Brühvorgang abgeschlossen ist.



7.2 Ristretto



Symbol drücken, um Ristretto zu brühen. Wenn Sie das  Symbol drücken, können Sie den Brühvorgang jederzeit zu stoppen.

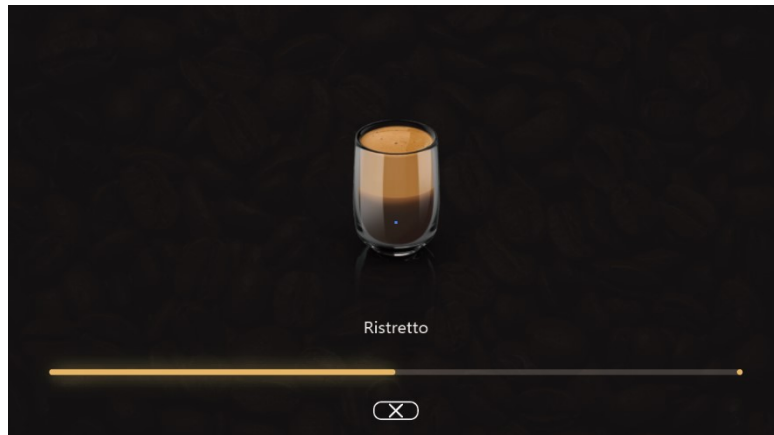

WARNUNG: Die Brüheinheit kehrt nach dem Kaffeebrühen automatisch in die ursprüngliche Position zurück, bitte bedienen Sie die Maschine nicht, bis der Brühvorgang abgeschlossen ist.

7.3 Long Espresso



Symbol drücken, um Long Espresso zu brühen. Wenn Sie das  Symbol drücken, können Sie den Brühvorgang jederzeit zu stoppen.



WARNUNG: Die Brüheinheit kehrt nach dem Kaffeebrühen automatisch in die ursprüngliche Position zurück, bitte bedienen Sie die Maschine nicht, bis der Brühvorgang abgeschlossen ist.





7.4 Americano

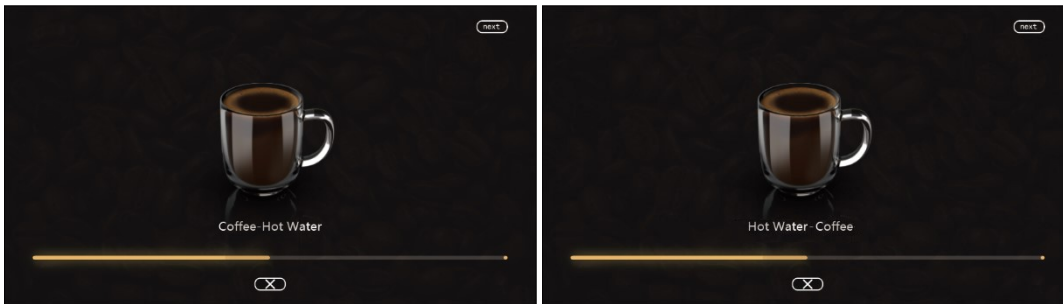

Symbol drücken und die Barletta macht den Americano automatisch. Wenn Sie das  Symbol drücken, können Sie den Brühvorgang jederzeit zu stoppen.

Beim Americano haben Sie die Wahl zwischen Americano 1 (Kaffee zuerst, dann heißes Wasser) und Americano 2 (heißes Wasser zuerst, dann Kaffee).



Drücken Sie das  Icon, Sie können nach links und rechts schieben, um die Lautstärke von

Hinweis: Während der Kaffeezubereitung können Sie  drücken um schnell zur NÄCHSTEN Getränkezubereitung aus dem aktuellen Rezept wechseln. Wenn Sie auf WEITER zu klicken, wird das aktuelle Rezept abgeschlossen.

WARNUNG: Die Brüheinheit kehrt nach dem Kaffeebrühen automatisch in die ursprüngliche Position zurück, bitte bedienen Sie die Maschine nicht, bis der Brühvorgang abgeschlossen ist.

7.5 Cappuccino



Symbol drücken und die Maschine bereitet Cappuccino automatisch zu. Wenn Sie das  Symbol drücken, können Sie den Brühvorgang jederzeit zu stoppen. Stellen Sie sicher, dass sich der Milchsaugschlauch in einem Gefäß mit ausreichender Menge Milch befindet.

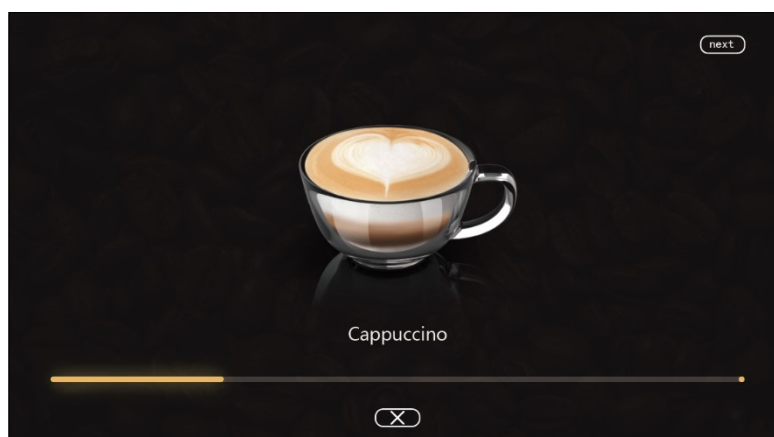

WARNUNG: Die Brüheinheit kehrt nach dem Kaffeebrühen automatisch in die ursprüngliche Position zurück, bitte bedienen Sie die Maschine nicht, bis der Brühvorgang abgeschlossen ist.



7.6 Latte



Symbol drücken und die Barletta macht automatisch Latte. Wenn Sie das  Symbol drücken, können Sie den Brühvorgang jederzeit zu stoppen. Stellen Sie sicher, dass sich der Milchansaugschlauch in einem Gefäß mit ausreichender Menge Milch befindet.

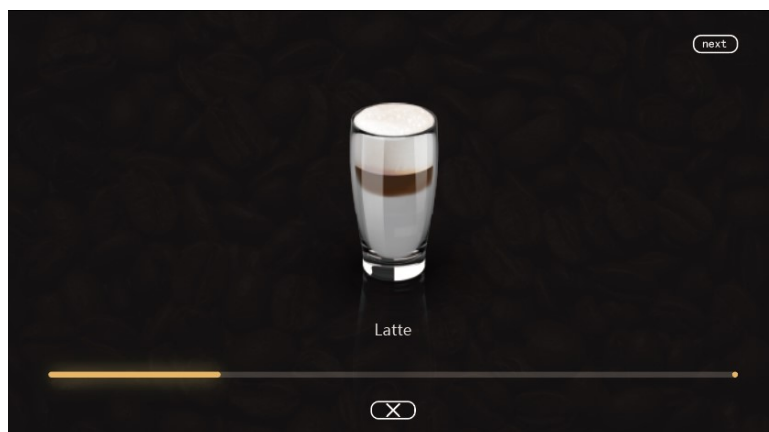

Hinweis: Während der Kaffeezubereitung können Sie  drücken um schnell zur NÄCHSTEN Getränkezubereitung aus dem aktuellen Rezept wechseln. Wenn Sie auf WEITER zu klicken, wird das aktuelle Rezept abgeschlossen.

WARNUNG: Die Brüheinheit kehrt nach dem Kaffeebrühen automatisch in die ursprüngliche Position zurück, bitte bedienen Sie die Maschine nicht, bis der Brühvorgang abgeschlossen ist.

7.7 Flat White



Symbol drücken und die Maschine bereitet Flat White automatisch zu. Wenn Sie das  Symbol drücken, können Sie den Brühvorgang jederzeit zu stoppen. Stellen Sie sicher, dass sich der Milchansaugschlauch in einem Gefäß mit ausreichender Menge Milch befindet.

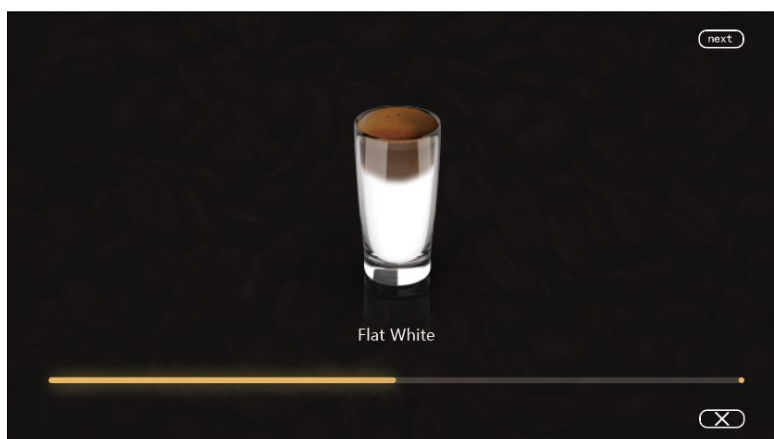

WARNUNG: Die Brüheinheit kehrt nach dem Kaffeebrühen automatisch in die ursprüngliche Position zurück, bitte bedienen Sie die Maschine nicht, bis der Brühvorgang abgeschlossen ist.



7.8 Cortado



Symbol drücken, Kaffeemaschine macht Cortado automatisch. Wenn Sie das  Symbol drücken, können Sie den Brühvorgang jederzeit zu stoppen. Stellen Sie sicher, dass sich der Milchsaugschlauch in einem Gefäß mit ausreichender Menge Milch befindet.



Hinweis: Während der Kaffeezubereitung können Sie  drücken um schnell zur NÄCHSTEN Getränkezubereitung aus dem aktuellen Rezept wechseln. Wenn Sie auf WEITER zu klicken, wird das aktuelle Rezept abgeschlossen.

WARNUNG: Die Brüheinheit kehrt nach dem Kaffeebrühen automatisch in die ursprüngliche Position zurück, bitte bedienen Sie die Maschine nicht, bis der Brühvorgang abgeschlossen ist.

7.9 Doppelter Espresso



Symbol drücken und die Barletta macht einen Doppelten Espresso automatisch. Wenn Sie das  Symbol drücken, können Sie den Brühvorgang jederzeit zu stoppen.



WARNUNG: Die Brüheinheit kehrt nach dem Kaffeebrühen automatisch in die ursprüngliche Position zurück, bitte bedienen Sie die Maschine nicht, bis der Brühvorgang abgeschlossen ist.



7.10 Doppelter Cappuccino



Symbol drücken, Kaffeemaschine macht automatisch ein Doppelten Cappuccino. Wenn Sie das  Symbol drücken, können Sie den Brühvorgang jederzeit zu stoppen. Stellen Sie sicher, dass sich der Milchsaugschlauch in einem Gefäß mit ausreichender Menge Milch befindet.



Hinweis: Während der Kaffeezubereitung können Sie  drücken um schnell zur NÄCHSTEN Getränkezubereitung aus dem aktuellen Rezept wechseln. Wenn Sie auf WEITER zu klicken, wird das aktuelle Rezept abgeschlossen.

WARNUNG: Die Brüheinheit kehrt nach dem Kaffeebrühen automatisch in die ursprüngliche Position zurück, bitte bedienen Sie die Maschine nicht, bis der Brühvorgang abgeschlossen ist.

7.11 Doppelter Latte



Symbol drücken und Kaffeemaschine macht Doppelten Latte automatisch. Wenn Sie das  Symbol drücken, können Sie den Brühvorgang jederzeit zu stoppen. Stellen Sie sicher, dass sich der Milchsaugschlauch in einem Gefäß mit ausreichender Menge Milch befindet.



WARNUNG: Die Brüheinheit kehrt nach dem Kaffeebrühen automatisch in die ursprüngliche Position zurück, bitte bedienen Sie die Maschine nicht, bis der Brühvorgang abgeschlossen ist.



7.12 Doppelter Flat White



Symbol drücken und die Barletta macht Doppelten Flat White automatisch. Wenn Sie das  Symbol drücken, können Sie den Brühvorgang jederzeit zu stoppen. Stellen Sie sicher, dass sich der Milchsaugschlauch in einem Gefäß mit ausreichender Menge Milch befindet.

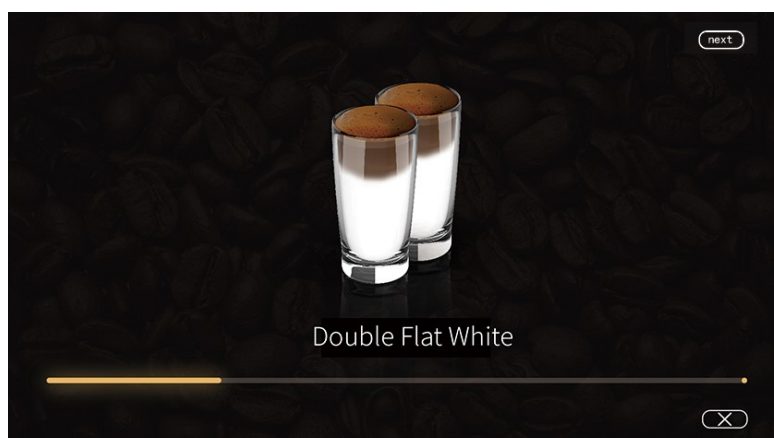

Hinweis: Während der Kaffeezubereitung können Sie  drücken um schnell zur NÄCHSTEN Getränkezubereitung aus dem aktuellen Rezept wechseln. Wenn Sie auf WEITER zu klicken, wird das aktuelle Rezept abgeschlossen.

WARNUNG: Die Brüheinheit kehrt nach dem Kaffeebrühen automatisch in die ursprüngliche Position zurück, bitte bedienen Sie die Maschine nicht, bis der Brühvorgang abgeschlossen ist.

7.13 Doppelter Café Macchiato



Symbol drücken, Kaffeemaschine macht Doppelten Café Macchiato automatisch. Wenn Sie das  Symbol drücken, können Sie den Brühvorgang jederzeit zu stoppen. Stellen Sie sicher, dass sich der Milchsaugschlauch in einem Gefäß mit ausreichender Menge Milch befindet.



WARNUNG: Die Brüheinheit kehrt nach dem Kaffeebrühen automatisch in die ursprüngliche Position zurück, bitte bedienen Sie die Maschine nicht, bis der Brühvorgang abgeschlossen ist.



7.14 Milchkafee



Symbol drücken und die Maschine bereitet Milchkafee automatisch zu. Wenn Sie das  Symbol drücken, können Sie den Brühvorgang jederzeit zu stoppen. Stellen Sie sicher, dass sich der Milchsaugschlauch in einem Gefäß mit ausreichender Menge Milch befindet.

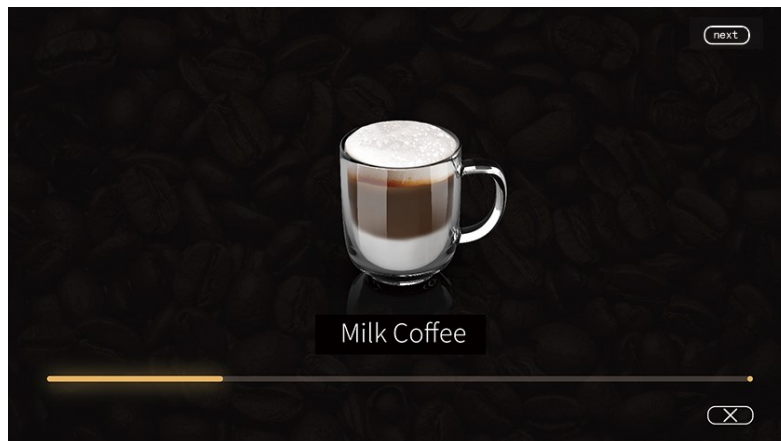

Hinweis: Während der Kaffeezubereitung können Sie  drücken um schnell zur NÄCHSTEN Getränkezubereitung aus dem aktuellen Rezept wechseln. Wenn Sie auf WEITER zu klicken, wird das aktuelle Rezept abgeschlossen.

WARNUNG: Die Brüheinheit kehrt nach dem Kaffeebrühen automatisch in die ursprüngliche Position zurück, bitte bedienen Sie die Maschine nicht, bis der Brühvorgang abgeschlossen ist.

7.15 Café Macchiato



Symbol drücken, Kaffeemaschine macht Café Macchiato automatisch. Wenn Sie das  Symbol drücken, können Sie den Brühvorgang jederzeit zu stoppen. Stellen Sie sicher, dass sich der Milchsaugschlauch in einem Gefäß mit ausreichender Menge Milch befindet.



WARNUNG: Die Brüheinheit kehrt nach dem Kaffeebrühen automatisch in die ursprüngliche Position zurück, bitte bedienen Sie die Maschine nicht, bis der Brühvorgang abgeschlossen ist.



7.16 Latte Macchiato



Symbol drücken, Maschine bereitet einen Latte Macchiato automatisch zu. Wenn Sie das  Symbol drücken, können Sie den Brühvorgang jederzeit zu stoppen. Stellen Sie sicher, dass sich der Milchsaugschlauch in einem Gefäß mit ausreichender Menge Milch befindet.



Hinweis: Während der Kaffeezubereitung können Sie  drücken um schnell zur NÄCHSTEN Getränkezubereitung aus dem aktuellen Rezept wechseln. Wenn Sie auf WEITER zu klicken, wird das aktuelle Rezept abgeschlossen.

WARNUNG: Die Brüheinheit kehrt nach dem Kaffeebrühen automatisch in die ursprüngliche Position zurück, bitte bedienen Sie die Maschine nicht, bis der Brühvorgang abgeschlossen ist.

7.17 Heißwasser



Symbol drücken, Barletta macht automatisch heißes Wasser. Wenn Sie das  Symbol drücken, können Sie den Prozess jederzeit zu stoppen.

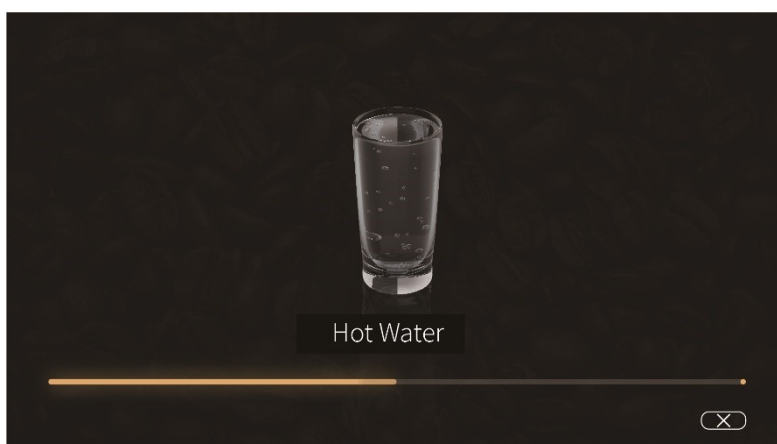

WARNUNG: Die Brüheinheit kehrt nach dem Kaffeebrühen automatisch in die ursprüngliche Position zurück, bitte bedienen Sie die Maschine nicht, bis der Brühvorgang abgeschlossen ist.



7.18 Heißer Milchschaum



Symbol drücken und die Barletta macht automatisch heißen Milchschaum. Wenn Sie das  Symbol drücken, können Sie den Prozess jederzeit zu stoppen. Stellen Sie sicher, dass sich der Milchansaugschlauch in einem Gefäß mit ausreichender Menge Milch befindet.

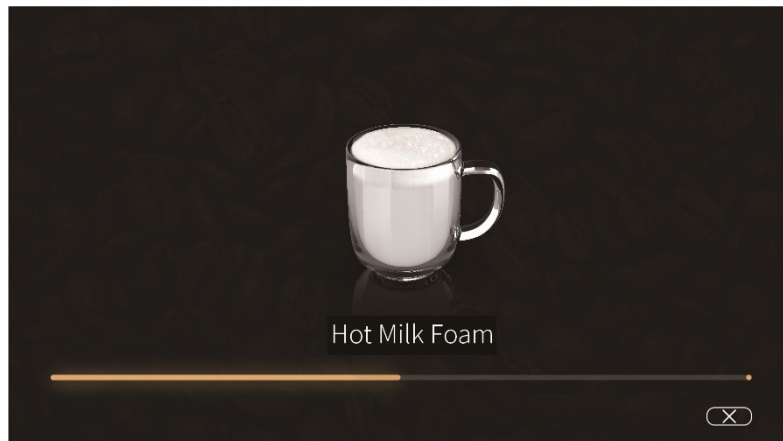

Hinweis: Während der Kaffeezubereitung können Sie  drücken um schnell zur NÄCHSTEN Getränkezubereitung aus dem aktuellen Rezept wechseln. Wenn Sie auf WEITER zu klicken, wird das aktuelle Rezept abgeschlossen.

WARNUNG: Die Brüheinheit kehrt nach dem Kaffeebrühen automatisch in die ursprüngliche Position zurück, bitte bedienen Sie die Maschine nicht, bis der Brühvorgang abgeschlossen ist.

7.19 Heiße Milch



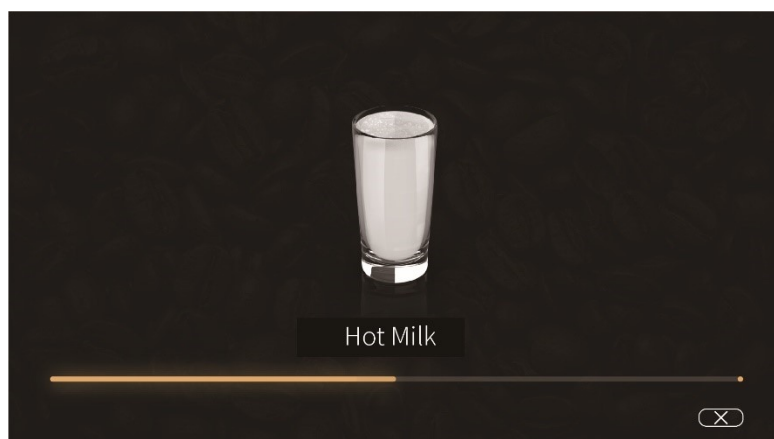

Symbol drücken, Kaffeemaschine macht automatisch Heiße Milch. Wenn Sie das  Symbol drücken, können Sie den Prozess jederzeit zu stoppen. Stellen Sie sicher, dass sich der Milchansaugschlauch in einem Gefäß mit ausreichender Menge Milch befindet.



WARNUNG: Die Brüheinheit kehrt nach dem Kaffeebrühen automatisch in die ursprüngliche Position zurück, bitte bedienen Sie die Maschine nicht, bis der Brühvorgang abgeschlossen ist.



8. Kaffee brühen mit gemahlenem Kaffee

Drücken Sie das  Symbol oben rechts auf dem Startbildschirm. Wenn das Symbol in Gelb  angezeigt wird, befindet sich die Maschine im Pulverbrühmodus. Sie können die Kaffeeoption auswählen, die Sie nach Ihren Bedürfnissen zubereiten möchten.

Im Pulverbrühmodus wird die Zubereitung von Doppeltassenkaffee nicht unterstützt und Einstellungen können nicht eingegeben werden. Berühren Sie erneut die Pulverbrühtaste, um den Pulverbrühmodus zu verlassen.



Wenn Sie das  Symbol drücken, können Sie den Brühvorgang jederzeit zu stoppen.

WARNUNG: Die Brüheinheit kehrt nach dem Kaffeebrühen automatisch in die ursprüngliche Position zurück, bitte bedienen Sie die Maschine nicht, bis der Brühvorgang abgeschlossen ist.



9. Benutzereinstellungen personalisieren

9.1 Benutzer anlegen

Drücken Sie hierfür das erste  Symbol oben links auf dem Startbildschirm, rufen Sie die Bedienoberfläche auf um die persönlichen Einstellungen von 10 Benutzern zu speichern.

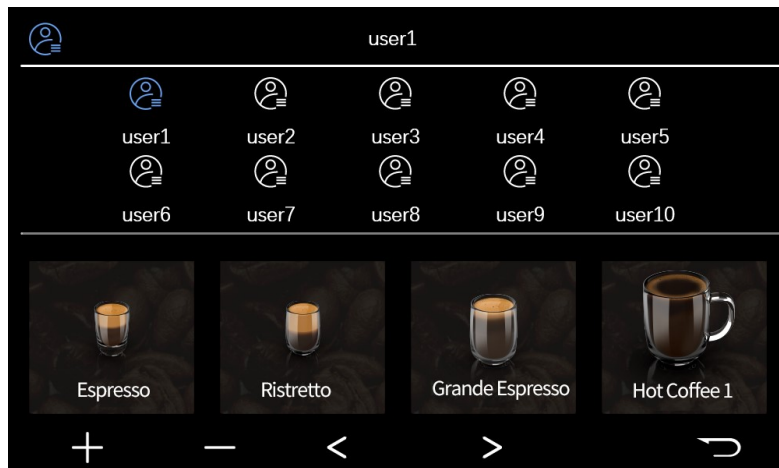

Einfach einen Benutzer auswählen und den Namen anpassen. Dafür drücken Sie in der obersten Zeile des Bildschirms auf den Schriftzug „Benutzer“, dieser wird rot eingrahmt und die Tastatur eingeblendet. Mit Hilfe der Tastatur können Sie jetzt den Namen eingeben. Klicken Sie , um den Namen zu speichern.





9.2 Getränke auswählen

Jeder Nutzer kann Getränke frei hinzufügen oder reduzieren. Drücken Sie das +/- Symbol in der unteren linken Ecke der Hauptbenutzeroberfläche, um die Benutzeroberfläche zur Auswahl von Getränken aufzurufen.

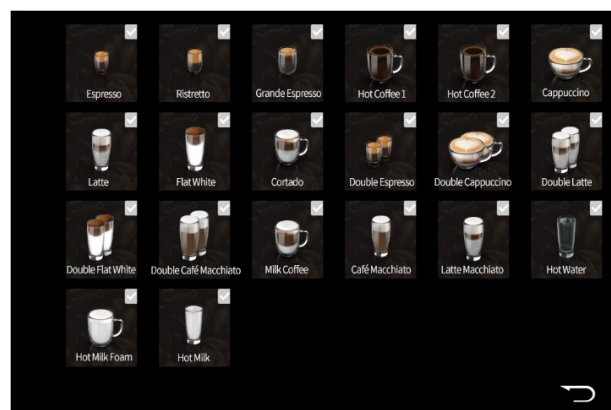
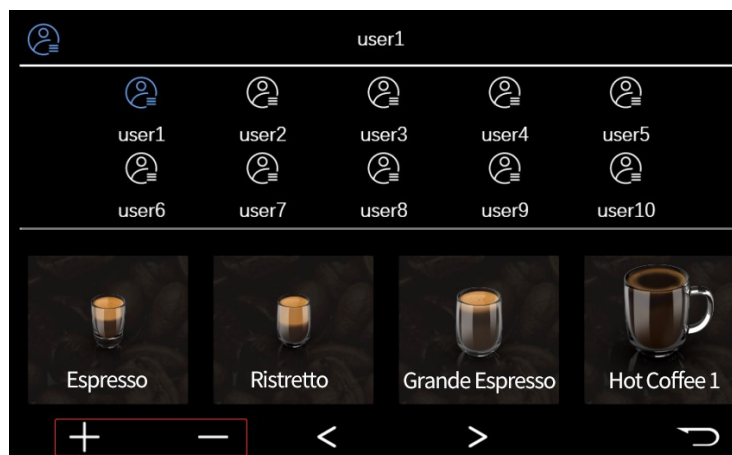

Wählen Sie die Getränke aus, die Sie mögen (Mehrfachauswahl/alle auswählen). Das jeweilige Getränkesymbol wird rot markiert.

Nachdem die Auswahl abgeschlossen ist, drücken Sie das Zurück-Symbol  (Zurück zur Hauptbenutzeroberfläche).

In der Hauptbenutzeroberfläche werden jetzt alle vom Benutzer ausgewählten Getränke angezeigt.

Mit den Pfeilen  können Sie durch ihre Getränkeauswahl navigieren und ein Getränk auswählen, um es direkt zubereiten zu lassen.



9.3 Getränkeinstellungen anpassen

9.3.1 Kaffeegetränke

Wenn sich der Benutzer für ein Kaffeegetränk z.B. Espresso entscheidet, erscheint das Display zur Kaffeezubereitung und die Maschine beginnt automatisch mit dem Brühprozess.

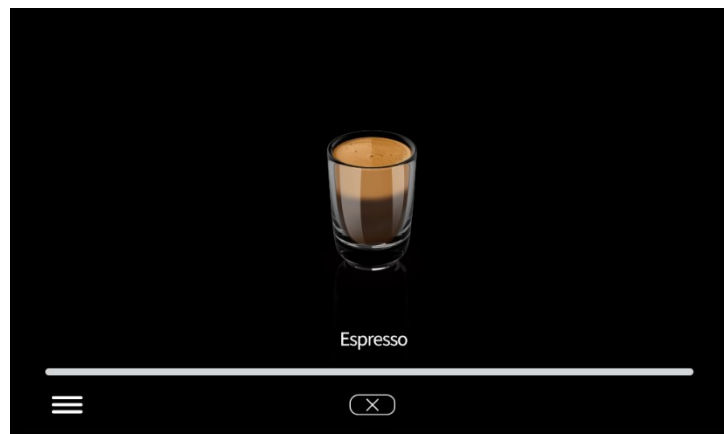

Drücken Sie das  Symbol. Jetzt sehen Sie auf dem Display die Einstellmöglichkeiten für Espresso. Durch Schieben des Kreissymbols auf den Linien nach links oder rechts können Sie die Menge des espressopulvers, die Temperatur und die Kaffeevolumen einstellen und automatisch speichern. Die Kaffeepulvermenge muss vor dem Mahlen der Bohnen eingestellt werden und die Wahl von Temperatur und Kaffeevolumen muss vor dem Brühen erfolgen.

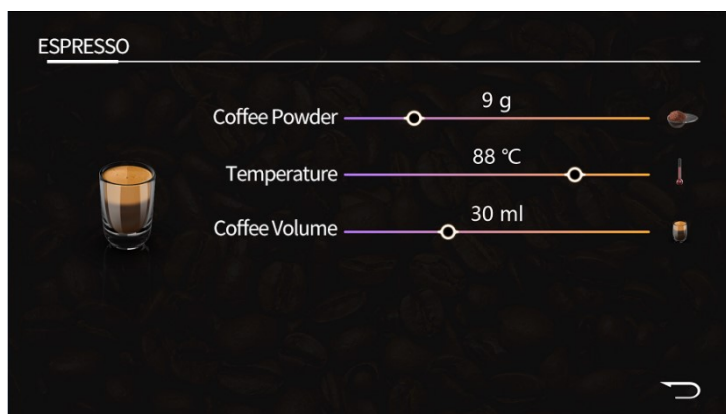

Verfahren Sie auch nach dieser Anleitung, wenn Sie bei weiteren Kaffeegetränken wie z.B. Ristretto, Long Espresso oder Americano Einstellungen vornehmen möchten. Ebenso lassen sich die gleichen Einstellungen für die doppelten Getränke vornehmen.

Bei heißem Wasser, heißem Milchschaum und heißer Milch lässt sich lediglich die jeweilige Getränkemenge anpassen.



9.3.2 Kaffee-Milch-Mischgetränke

Wenn Sie eine Kaffee-Milch-Spezialität wie z.B. Cappuccino wählen, erscheint der Bildschirm zum Zubereitungsprozess und die Maschine beginnt mit der Cappuccino-Zubereitung.



Drücken Sie das  Symbol. Jetzt erscheinen auf dem Display die Einstellmöglichkeiten für Cappuccino. Durch Schieben des Kreissymbols auf den Linien nach links oder rechts können Sie die Menge des Kaffeepulvers, die Temperatur, das Kaffeevolumen sowie zusätzlich das Volumen des heißen Milchschaums und der heißen Milch einstellen und automatisch speichern. Die Kaffeepulvermenge muss vor dem Mahlen der Bohnen eingestellt werden und die Wahl von Temperatur und Kaffeevolumen muss vor dem Aufbrühen erfolgen. Einstellungen für heißen Milchschaum/heiße Milch müssen vor der Herstellung vorgenommen werden.

Wenn die Einstellung nicht abgeschlossen ist, wird diese Tasse Cappuccino gemäß den Systemeinstellungen zubereitet.

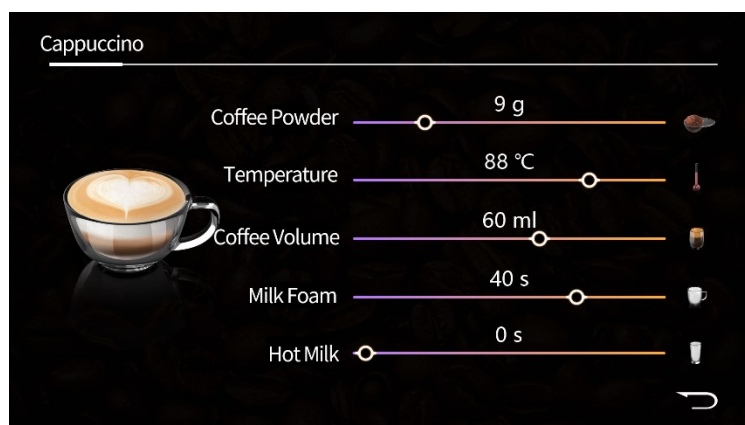

Verfahren Sie auch nach dieser Anleitung, um bei allen weiteren Kaffee-Milch-Mischgetränken wie z.B. Latte, Flat White, Cortado oder Milchkaffee Einstellungen vorzunehmen. So lassen sich auch alle doppelten Kaffee-Milch-Spezialitäten anpassen.



10. Rezeptbuch

Drücken Sie dafür das Tassensymbol mit dem Plus in der oberen linken Ecke des Hauptbildschirms. Hier ist ein komplettes Kaffeerezeptbuch mit Schritt-für-Schritt-Anleitungen hinterlegt, um das Beste aus ihrem Kaffeemoment zu machen. Lassen Sie sich inspirieren.

11. Reinigung und Wartung

11.1 Manuelle Reinigungsfunktion

 Symbol drücken. Es stehen Ihnen die Reinigungsfunktion für die Brühgruppe sowie des Milchsystems zur Verfügung. Weiterhin gibt die Entkalkungsfunktion und die Entkalkung der Brühgruppe. Bitte folgen Sie der Anleitung Schritt für Schritt.

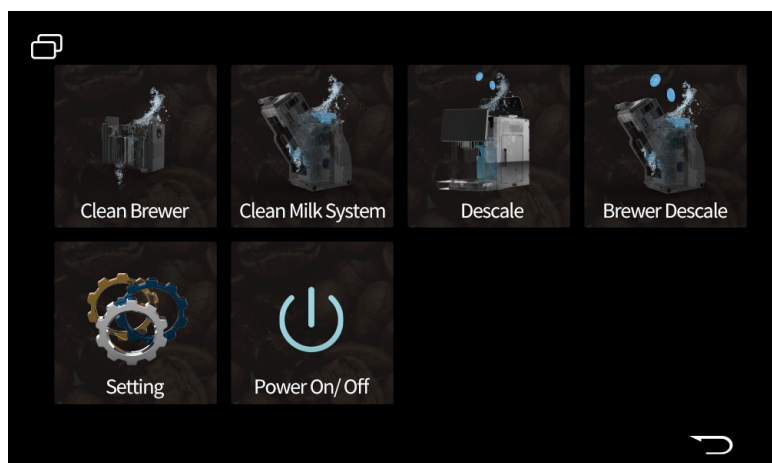

Schritt 1: Drücken Sie  das Symbol, klicken Sie auf OK, um den Milchaufschäumer zu reinigen. (Bitte Milchschlauch vor der Reinigung in frisches Wasser legen.)



Schritt 2: Drücken Sie das Symbol , klicken Sie auf OK, um die Brühgruppe zu reinigen.



Schritt 3: Drücken Sie das Symbol , klicken Sie auf OK, um zu entkalken. Bitte füllen Sie Entkalkungsmittel in den Wassertank und füllen Sie diesen mit Wasser auf. (Mischungsverhältnis entnehmen Sie bitte den Herstellerhinweisen auf dem Entkalker).



Schritt 4: Drücken Sie das Symbol , klicken Sie auf OK, um die Brühgruppe zu entkalken. (Bitte Reinigungstablette in das Pulverfach hinzufügen, der Wasserbehälter sollte voll sein).

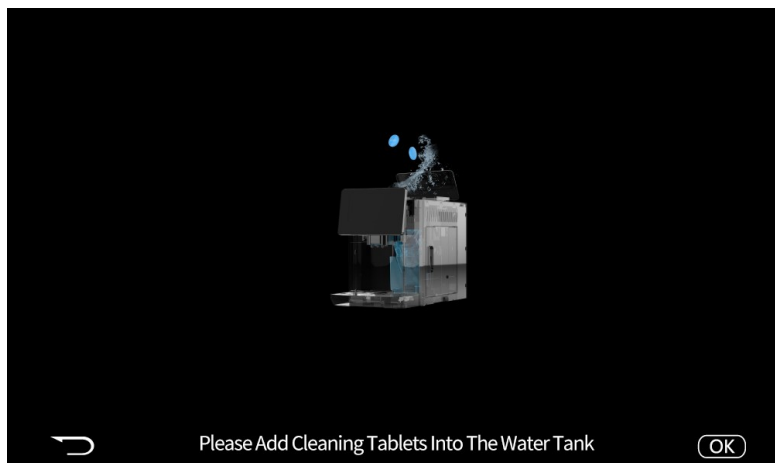



11.2 Wartung Brüheinheit

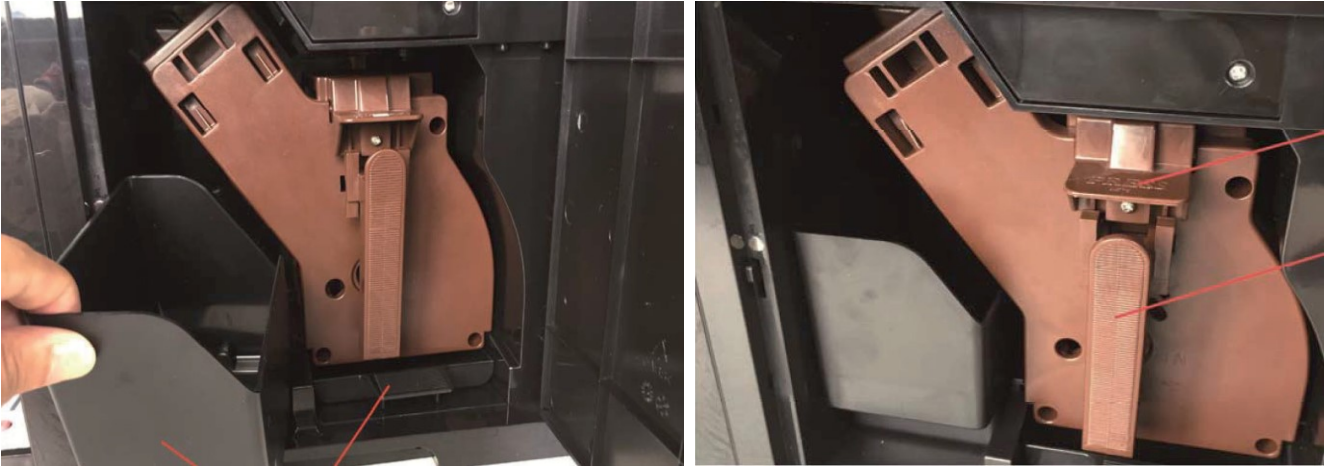

Brüheinheit herausnehmen: Öffnen Sie die Seitentür, entnehmen Sie den Tresterbehälter und die Pulverauffangschale. Greifen Sie den Handgriff, drücken Sie mit dem Daumen auf „Press“ und ziehen Sie die Brüheinheit heraus.

Brüheinheit einsetzen: Gehen Sie in umgekehrter Reihenfolge vor. Schieben Sie die Brüheinheit OHNE auf „Press“ zu drücken, auf den vorgesehenen Schienen in das Gerät, bis diese hörbar einrastet. Setzen Sie dann die Pulverauffangschale und den Tresterbehälter wieder ein.

11.3 Wartung Milchaufschäumer

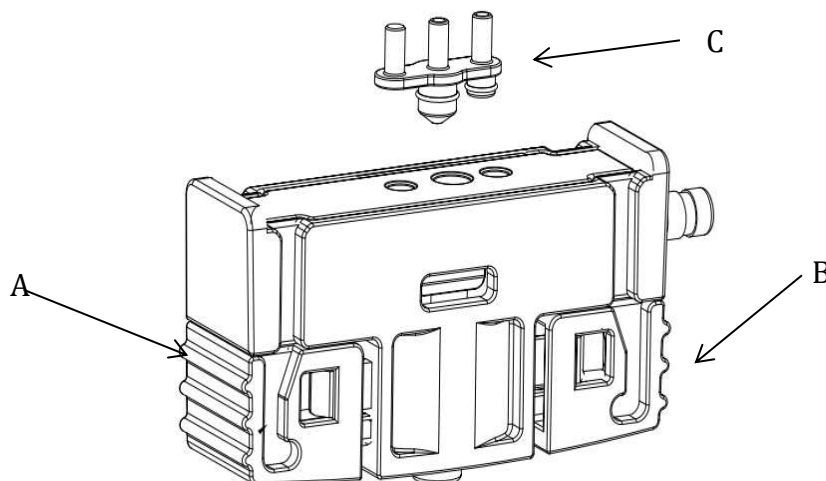

1. Drücken Sie Teil A und Teil B, um das Milchaufschäumssystem von der Kaffeemaschine zu trennen.
2. Entfernen Sie Teil C aus dem Milchaufschäumssystem und entfernen Sie die restliche Milch mit fließendem Wasser.
3. Setzen Sie Teil C nach dem Reinigungsvorgang wieder in das Milchaufschäumssystem ein.



Hinweis:

Die 3 Stecker in Teil C haben unterschiedliche Größen. Bitte je nach Größe der Löcher wieder in das Milchaufschäumssystem einbauen.



11.4 Tägliche Wartung

1. **Wassertank:** Der Wassertank sollte täglich gereinigt werden. Füllen Sie nur kaltes, klares Wasser ein.
2. **Brüheinheit:** Waschen und reinigen Sie die Einheit mindestens einmal wöchentlich. Bei täglich mehrfacher Benutzung der Maschine, ist eine tägliche Reinigung empfohlen. Verwenden Sie klares Wasser.
3. **Reinigung Milchaufschäumer:** Entfernen Sie Milchreste zeitnah nach der Benutzung aus der Düse, indem Sie Wasser durchlaufen lassen.
4. **Maschine warten:** Wenn Sie die Maschine für längere Zeit nicht benutzen, leeren Sie den Tresterbehälter und die Abtropf-/Auffangschale. Entfernen Sie das Wasser aus dem Gerät. Die Maschine kann von außen mit einem Microfasertuch gereinigt werden. Verwenden Sie keine scharfen Reiniger.

12. Abschaltfunktion



Drücken Sie das Power-Symbol . Die Maschine führt vor dem Ausschalten eine automatische Selbstreinigung durch. Legen Sie den Milchschauch in frisches Wasser. Drücken Sie OK um die Reinigung der Kaffeemaschine zu starten. Nach der Reinigung schaltet sich die Maschine automatisch aus. Dann kann der Netzstecker gezogen werden.

13. Einstellungsmenü



In der Hauptfunktionsoberfläche  Symbol drücken und Sie gelangen in das Einstellungsmenü. Mit der Pfeiltaste am rechten Bildschirmrand gelangen Sie zu weiteren Funktionen.

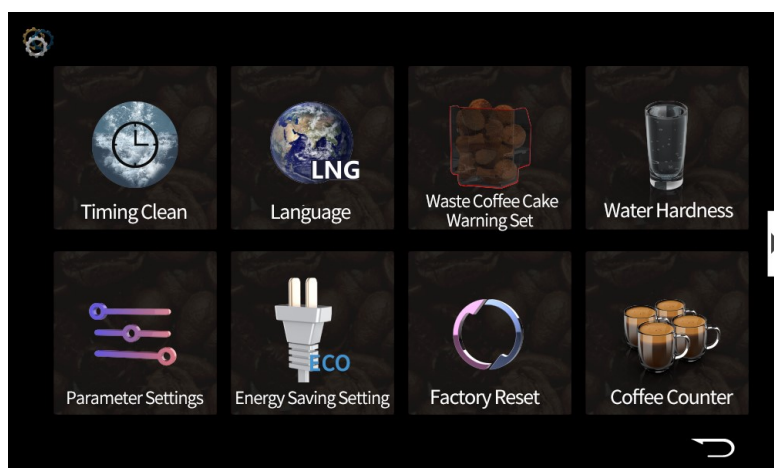



13.1 Automatische Selbstreinigung



Symbol drücken, das Display zeigt die Einstellmöglichkeiten der automatischen Selbstreinigungsfunktion: Milchsystem-Reinigungseinstellung und Brühgruppen-Reinigungseinstellung. Der einstellbare Zeitbereich ist bei der automatischen Milchsystem-Reinigung 0 ~ 5 min, bei der automatischer Brühgruppen-Reinigung 0 ~ 500 min.

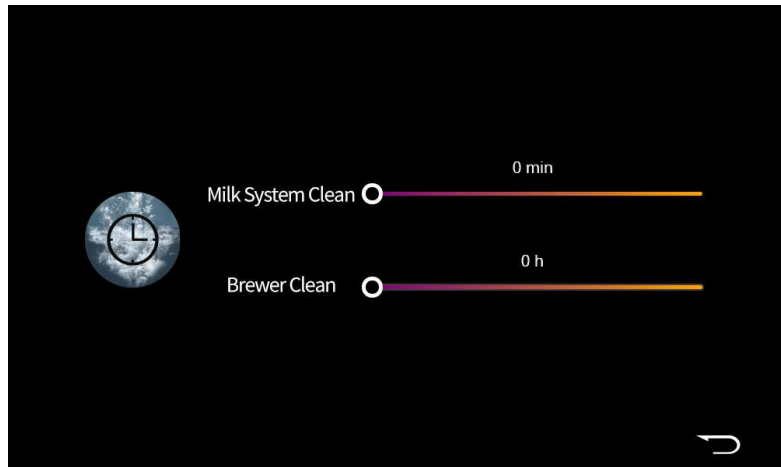

13.2 Spracheinstellungen

Um den Nutzungsanforderungen verschiedener Kunden und Länder gerecht zu werden, stellen wir 10 Sprachen für Ihre Auswahl zur Verfügung.



Drücken Sie das  Symbol und das Display zeigt die Sprachauswahl an. Bitte wählen Sie die Sprache nach Ihren Wünschen aus.

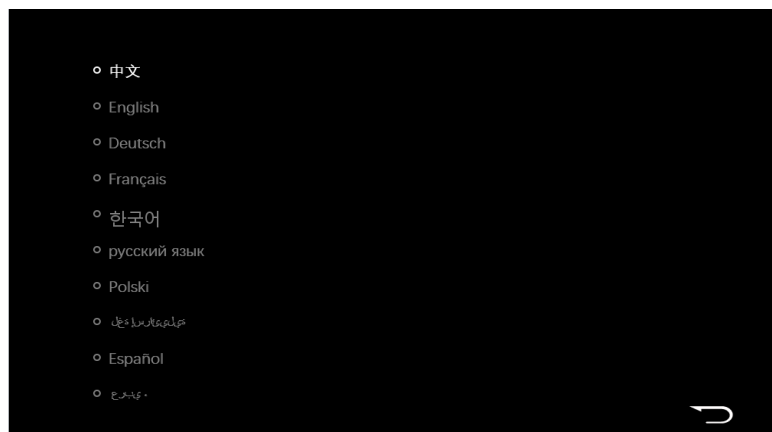



13.3 Warnmeldung für Abfallbehälter einstellen



Symbol drücken. Jetzt können Sie auswählen bei welchem Kaffeesatzvolumen die Acopino Barletta die Warnmeldung für „Abfallbehälter voll“ anzeigen soll. Der auswählbare Volumenbereich beträgt 0-40 Tassen. Standard sind 8 Tassen.

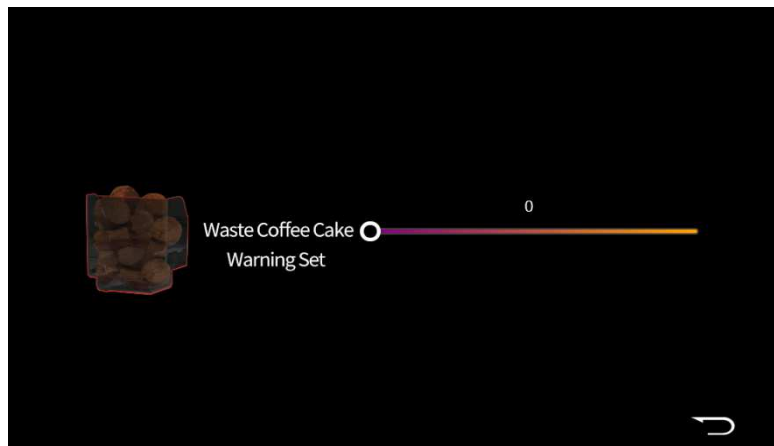

13.4 Wasserhärte einstellen



Drücken Sie das Symbol und auf dem Display erscheint das Einstellungsfenster für die Wasserhärte. Jetzt können den Abstand der Entkalkungserinnerung an ihre Wasserhärte anpassen. Bitte informieren Sie sich vorher über die Wasserhärte vor Ort.

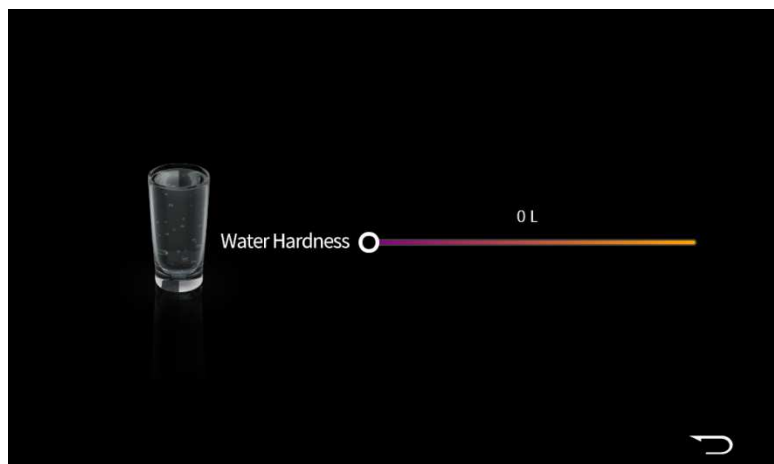



13.5 Getränkeinstellungen

Drücken Sie das  Symbol. Das Display zeigt Ihnen 20 verschiedene Kaffeegetränke. Hier haben Sie die Möglichkeit durch Schieben der Regler Einstellungen für Kaffeepulvermenge, Temperatur, Kaffeemenge, Milch, Milchschaum und Heißwasser vorzunehmen.

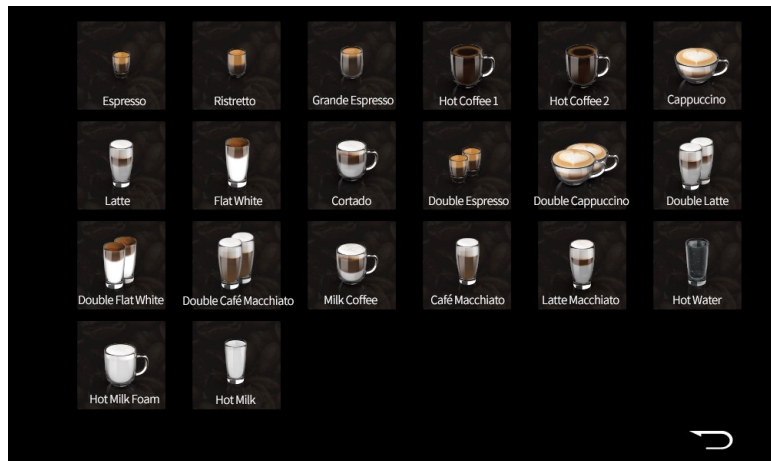

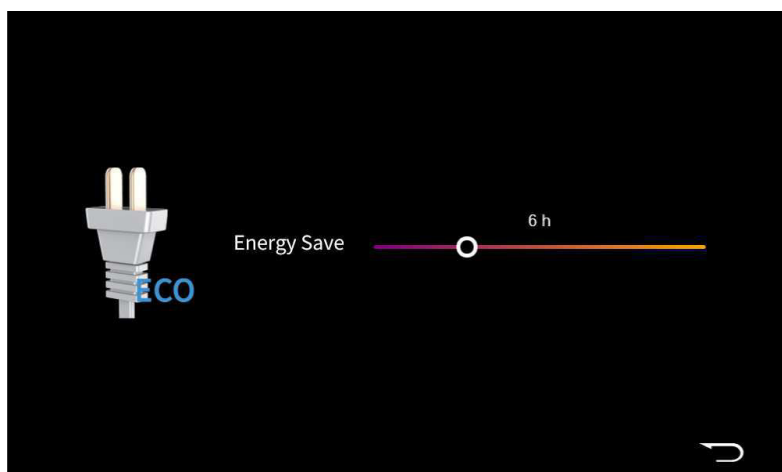

13.6 Abschalt-Timer

Drücken Sie das  Symbol und das Display zeigt die Standby-Einstellung. Wählen Sie hier die Timerzeit, ab wann die Barletta in den Standby-Modus wechselt. Die Standard-Einstellung beträgt 0,5 Stunden.





13.7 Zurücksetzen auf Werkseinstellung

Drücken Sie das  Symbol. Bestätigen Sie das Zurücksetzen mit  und alle Einstellungen gehen verloren. Wenn Sie das  Symbol drücken, können Sie das Zurücksetzen auf die Werkseinstellungen abbrechen.

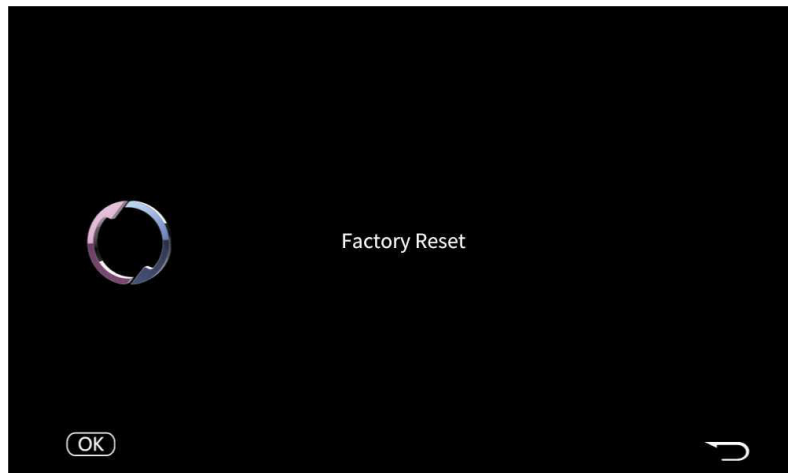

13.8 Tassenzähler



Symbol drücken und das Display zeigt Ihnen die Gesamtzahl der Getränke, die von der Kaffeemaschine hergestellt wurden.

Espresso	999910	Double Espresso	99990	Hot Milk Foam	99990
Ristretto	99990	Double Cappuccino	99990	Hot Milk	99990
Grande Espresso	99990	Double Latte	99990		
Hot Coffee 1	99990	Double Flat White	99990		
Hot Coffee 2	99990	Double Café Macchiato	99990		
Cappuccino	99990	Milk Coffee	99990		
Latte	99990	Café Macchiato	99990	Cup Counter:	999999
Flat White	99990	Latte Macchiato	99990		
Cortado	99990	Hot Water	99990		

13.9 Ton



Symbol drücken und die Kaffeemaschine schaltet den Ton aus bzw. an.

Hinweis: Die Funktionen mit diesem  Symbol stehen nur autorisierten Fachwerkstätten zur Verfügung.



14. Einstellung des Mahlgrades

Da jede Kaffeebohnenart und der persönliche Geschmack unterschiedlich sind, können Sie den Mahlgrad des Kaffeepulvers selbst einstellen und nach Ihren Bedürfnissen anpassen. Öffnen Sie hierfür den Deckel des Bohnenbehälters. Anhand des Drehreglers können Sie die Anpassung des Mahlgrades auf zwei Arten vornehmen: für die Feineinstellung drehen Sie einfach direkt den Knopf in die gewünschte Richtung, für die Grobeinstellung drücken Sie zuerst den Knopf und drehen ihn dann um die Einstellung vorzunehmen.

- Wenn Sie den Regler gegen den Uhrzeigersinn drehen, wird das Pulver fein, der Kaffee wird intensiver.
- Wenn Sie im Uhrzeigersinn drehen, wird das Pulver grob, der Kaffee wird schwächer im Geschmack.

Bitte stellen Sie den Mahlgradregler NUR ein, wenn das Mahlwerk läuft.

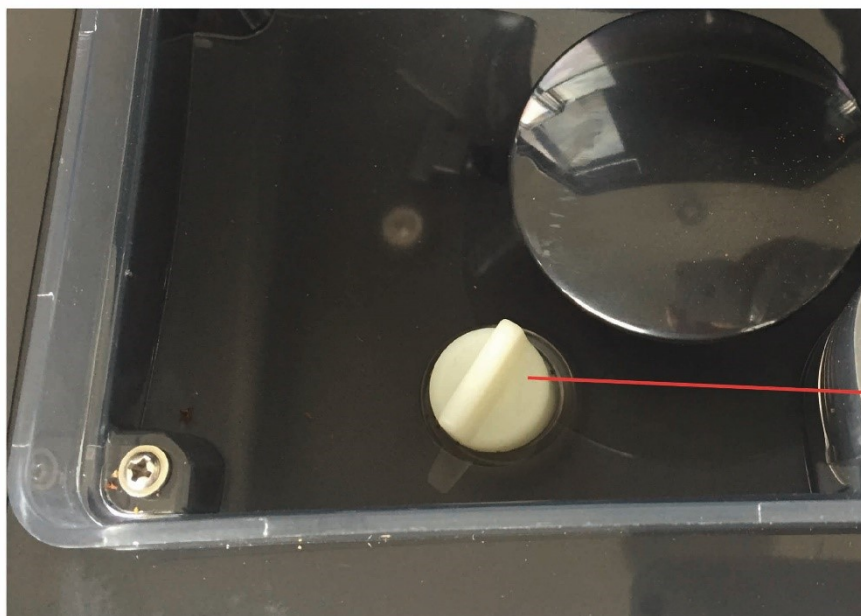

**Fineness
adjustment
knob**









Hinweis:

Die Änderung des Mahlgrades wird sich erst ab etwa der dritten Tasse bemerkbar machen. Wenn der Kaffee nicht gebrüht wird und der gemahlene Kaffee ausgeworfen wird, stellen Sie den Mahlgrad feiner ein, bis die Maschine brüht.



15. Warnhinweise

Nr.	Beschreibung	Bild	Anweisung
1	Wassermangel		Füllen Sie Wasser nach und setzen Sie den Wassertank wieder ein.
2	Brüheinheit fehlt/ befindet sich nicht in der richtigen Position		Setzen Sie die Brüheinheit korrekt ein, sodass sie gut verriegelt ist.
3	Auffangschale fehlt/ befindet sich nicht in der richtigen Position		Setzen Sie die Auffang-/Abtropfschale korrekt ein.
4	Abfallbehälter fehlt /befindet sich nicht in der richtigen Position		Setzen Sie den Abfallbehälter korrekt ein.
5	Seitentür offen		Schließen Sie die Tür.
6	Rohrverstopfung		Stellen Sie sicher, dass der Wasserbehälter voll ist und drücken Sie "OK", um dies erneut zu überprüfen.
7	Abfallbehälter ist voll		Bitte reinigen Sie den Abfallbehälter.



16. Hauptfunktionen im Überblick

Acopino Barletta			
Pre-Infusion-System	✓	Edelstahl-Wasserleitung	✓
Integrierter Kessel	✓	Tassenwarmhaltefläche	✓
Einstellung des Mahlgrades	✓	Einstellung der Pulvermenge	✓
Einstellung der Kaffeemenge	✓	Abnehmbarer Wassertank	✓
Mahlscheibe aus Edelstahl	✓	Zurücksetzen auf Werkseinstellung	✓
Espresso	✓	Long Espresso	✓
Americano	✓	Ristretto	✓
Cappuccino	✓	Flat White	✓
Latte	✓	Cortado	✓
Doppelter Espresso	✓	Doppelter Flat White	✓
Doppelter Cappuccino	✓	Doppelter Café Macchiato	✓
Doppelter Latte	✓	Milchkaffee	✓
Café Macchiato	✓	Heißwasser	✓
Latte Macchiato	✓	Heiße Milch	✓
Heißer Milchschaum	✓	Temperaturanpassung	✓
Anzeige von Produktionsinformationen	✓	Einstellung der Wasserqualität	✓
Milchschlauchreinigung	✓	Benutzer/-einstellungen einspeichern	✓
Energiesparmodus	✓	Kaffee-Rezeptbuch	✓
Manuelle Reinigung	✓	Selbstreinigung	✓



17. Verhalten bei Fehlfunktionen

Schalten Sie die Maschine aus und ziehen Sie den Netzstecker, wenn die Maschine auf irgendeine Weise beschädigt sein sollte. Bei Fehlfunktionen gehen Sie zuerst nach den Lösungsvorschlägen wie auf Seite 27 und 28 beschrieben vor. Versuchen Sie nicht, die Maschine selbst zu reparieren, um Verletzungen zu vermeiden. Anderenfalls kann der Hersteller keine Haftung für Schäden an Personen oder am Gerät übernehmen.



Umwelthinweise:

Altgeräte dürfen nicht in den Hausmüll! Jeder Verbraucher ist gesetzlich verpflichtet, Altgeräte getrennt vom Hausmüll zu entsorgen und z.B. bei einer Sammelstelle seiner Gemeinde/ seines Stadtteils abzugeben. Elektroaltgeräte werden dort kostenlos angenommen. Damit wird gewährleistet, dass die Altgeräte fachgerecht verwertet und negative Auswirkungen auf die Umwelt vermieden werden. Deswegen sind Elektrogeräte mit dem Symbol einer durchgestrichenen Tonne gekennzeichnet. Batterien dürfen nicht in den Hausmüll. Jeder Verbraucher ist gesetzlich verpflichtet, Batterien bei einer Sammelstelle seiner Gemeinde, seines Stadtteils oder im Handel abzugeben. Alte Batterien können dadurch einer umweltschonenden Entsorgung zugeführt werden. Batterien, die Schadstoffe enthalten, sind mit dem Symbol einer durchgestrichenen Tonne und durch chemische Symbole gekennzeichnet (Cd für Cadmium, Hg für Quecksilber, Pb für Blei).

Gewährleistung

Sie haben auf das Gerät die gesetzliche Gewährleistung. Gewährleistungsansprüche richten Sie bitte an:

Firma Merzweil

Badelacher Weg 27
D-36404 Vacha
Telefon: 036962-22600

E-Mail: service@acopino.de
www.acopino.de



CE RoHS



Barletta

Service und Vertrieb

Acopino
Inh. K. Merzweil
Badelacher Weg 27
36404 Vacha

service@acopino.de
www.acopino.de